

PRODUKTINFORMATION

Meßwiderstände mit KTY-Fühlern

Wicklungstemperaturüberwachung und allgemeine Temperaturmessung mit KTY-Fühler

KTY 84-130

Allgemeine Hinweise

Der KTY-Fühler dient der Temperaturmessung und -überwachung kritischer Temperaturen an Oberflächen und im Inneren von Maschinen und Anlagen. Im rauen Industrieinsatz, kann der Fühler überall dort eingesetzt werden, wo genaue Messungen mit einem kostengünstigen Sensor gefordert werden.

Anwendung

Analoge Messung von Temperaturen, Schaltfunktion für: Haushalts- und Unterhaltungselektronik (Weiße- + braune Ware):

- Temperaturmessung von festen, flüssigen und gasförmigen Medien, Temperaturkompensation von Halbleitern

Datenkommunikationstechnik:

- Temperaturkompensation von Halbleitern

Industrieelektronik:

- Temperaturkompensation von Kupferspulen, Vergleichsstellenkompensation von Thermoelementen, Temperaturstabilisation von Laserdioden und Fotoelementen (LCD), Protokollierung von Prozeßdaten (Schaltfunktionen)

KFZ-Technik:

- Kühlwasser und Öl-Temperaturmessung und -überwachung, Klimatisierung des Fahrgastinnenraumes

Heizungs- und Klimatechnik:

- Messung von Wassertemperatur, Ansauglufttemperatur, Raumtemperatur, für Selbstreinigungsprozeß in Backöfen

Textilindustrie:

- Fadentemperatur-Messung

indirekte Messungen:

- Abtasten und Regeln von Flüssigkeitspegeln, Wärmeleitfähigkeit von Gasen und Flüssigkeiten, Strömungsgeschwindigkeit, Dichtigkeit von Tanks

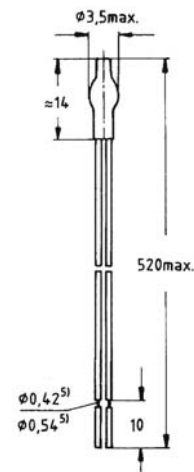

Farbkodierung der Anschlußleitungen in Anlehnung an Siemens-Bauvorschrift: AWG24, weiß=minus AWG24, braun=plus oder: AWG24, gelb=minus AWG24, grün=plus

KTY- Wicklungsfühler (Standardausführung)

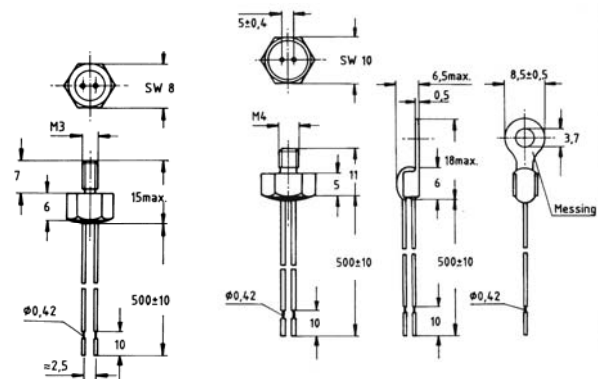

KTY-Ein- und Aufschraubfühler

Funktionsprinzip

Der KTY-Fühler ist ein temperaturabhängiges Bauelement. Steigt die Temperatur, so steigt auch der Widerstand des KTY-Fühlers. Seine Kennlinie ist im Meßbereich fast linear

Vorteile des Sensors

- Niedrige Kosten im Temperaturbereich: -40...300 °C
- Größeres Nutzsignal als Pt100
- Geringe Masse
- Schnelle Ansprechzeit

PREIS/Stk.
In Standardausführung
€ 3,30